

FORD CARGO 1826 LR

техническое описание

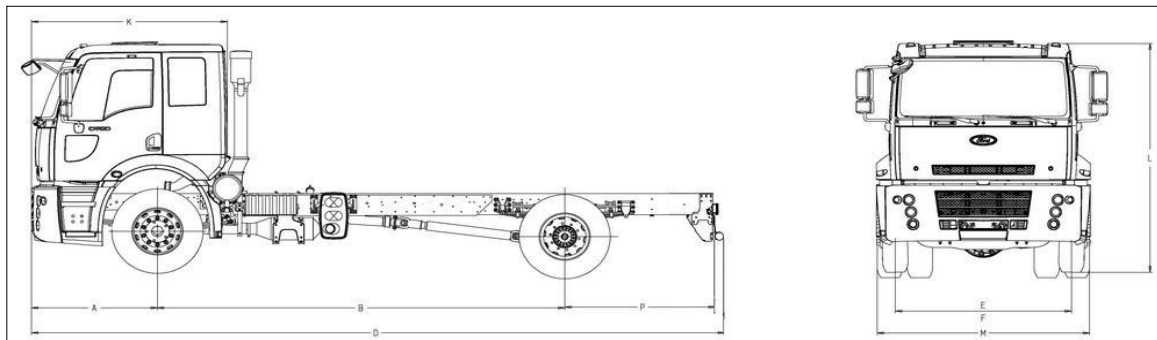

КОЛЁСНАЯ ФОРМУЛА	
	4x2
ТИП КАБИНЫ	
	С низкой крышей (односпальная)
ДВИГАТЕЛЬ	
Двигатель	FORD-ECOTORQ
Тип	Турбированный 7.3L с интеркулером
Объём, см ³	7330 / 6 цилиндров
Мощность, л.с./мин ⁻¹	260 / 2400
Момент, Нм/мин ⁻¹	840 / 1200-1800
Класс	Euro 3
ТОПЛИВНАЯ СИСТЕМА	
Тип впрыска	BOSCH – COMMON RAIL INJECTION
Объём топливного бака	315
Объём бака мочевины	-
СЦЕПЛЕНИЕ	
	395 mm
	Одноступенчатое без асбестное, сухого типа
	С пневматическим толкателем
КОРОБКА ПЕРЕДАЧ	
	ZF 9S75
	9+1 Передача
РУЛЕВОЕ УПРАВЛЕНИЕ	
	С усилителем
	Нema ZF 8098 servocom
ТОРМОЗА	
(Ø.mm x mm. length)	410 X 200 Пневматические двухконтурные Z-типа
	APU с подогревателем/осушителем и маслоотделителем
Дополнительный тормоз	Моторный тормоз-замедлитель
ПОДВЕСКА	
Передняя	Многолистовые рессоры
Задняя	Многолистовые рессоры
	С амортизаторами и стабилизатором поперечной устойчивости
ШАССИ	
	Усиленное шасси из ниобиевого сплава
ДИФФЕРЕНЦИАЛ	
	MERITOR RS 186 (4.30:1)
ЭЛЕКТРИКА	
Аккумулятор	24V, 2x12V 225 Ah
Генератор / Стартер	80 A / 5.5 kW
ШИНЫ	
Размерность резины	12 R 22,5
Кол-во колёс	6 + 1
Диски	9.00 x 22.5
ДИНАМИЧЕСКИЕ ХАРАКТЕРИСТИКИ	
Радиус поворота, м	10
Макс. скорость, км/ч	111

Форд Мотор Компани постоянно стремится к улучшению качества и технических характеристик своей продукции. В связи с этим Форд Мотор Компани имеет право вносить изменения в характеристики своих моделей без предварительного уведомления.

КОНТАКТНАЯ ИНФОРМАЦИЯ ДИЛЕРА



ООО «Форд Тракс Центр-Нева»
194292, Санкт-Петербург, 3-й Верхний пер., д. 17, лит. Д
Тел: (812) 334 02 96
www.fordneva.ru

ВЕСОВЫЕ ПАРАМЕТРЫ И НАГРУЗКИ, кг

Снаряжённая масса	6100
Полная масса	18000
Предельно допустимая масса	-
Нагрузка на 1-ю ось	7100
Нагрузка на 2-ю ось	11500
Нагрузка на 3-ю ось	-
Нагрузка на 4-ю ось	-

РАЗМЕРЫ, мм

A	Передний свес	1465
B	Колёсная база	5500
D	Полная длина	9825
E	Колея спереди	2055
F	Колея сзади	1830
K	Длина кабины	2225
L	Полная высота	2945
M	Ширина	2489
P	Задний свес	2940

СТАНДАРТНОЕ ОБОРУДОВАНИЕ

ABS/ASR
Центральный замок с дистанционным управлением
Электрические стеклоподъёмники
Электро регулируемые наружные зеркала с обогревом
Корректор фар
Регулируемая по углу наклона рулевая колонка
Кресло водителя с подогревом и поясничным упором
CD/MP3 Магнитола
Тахограф
Передние противотуманные фары
4-х Точечная независимая подвеска кабины
Передаточное число главной передачи 4.30:1
Блокировка дифференциала
Пакет холодного климата
Предпусковой обогреватель двигателя

ДОПОЛНИТЕЛЬНОЕ ОБОРУДОВАНИЕ